

Avec forage
Type passager
Entrée avant

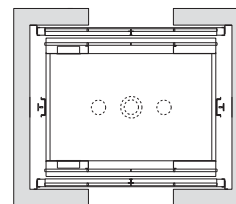
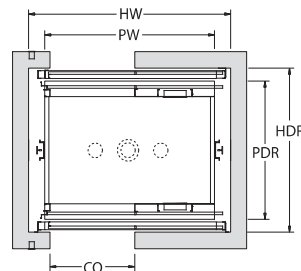

Avec forage
Type passager
Entrée avant et arrière

CAPACITÉ (LBS)	PUITS		CABINE INTÉRIEURE		AV/AR	TYPE D'ENTRÉE	LARGEUR DE L'ENTRÉE
	LARGEUR	PROFONDEUR	LARGEUR	PROFONDEUR			
2100	7'-04"	5'-09"	5'-08"	4'-03"	A	LSV	3'-00"
2100	7'-04"	6'-7 1/4"	5'-08"	4'-3 3/4"	A/R	LSV	3'-00"
2500	8'-04"	5'-09"	6'-10"	4'-03"	A	LSV, OC	3'-06"
2500	8'-04"	6'-7 1/4"	6'-10"	4'-3 3/4"	A/R	LSV, OC	3'-06"
3000	8'-04"	6'-03"	6'-10"	4'-09"	A	LSC, OC	3'-06"
3000	8'-04"	7'-1 1/4"	6'-10"	4'-9 3/4"	A/R	LSV, OC	3'-06"
3500	8'-07"	6'-11"	6'-10"	5'-05"	A	LSC, OC	3'-06"
3500	8'-07"	7'-9 3/4"	6'-10"	5'-5 3/4"	A/R	LSC, OC	3'-06"
4000	9'-07"	6'-11"	7'-08"	5'-05"	A	OC	4'-00"
4000	9'-07"	7'-9 1/4"	7'-08"	5'-5 3/4"	A/R	OC	4'-00"

SURPLOMB		PROFONDEUR DE LA FOSSE		SALLE DES MACHINES	
VITESSE (PI/MIN.)	SURPLOMB	ENDROIT	PROFONDEUR	LARGEUR	PROFONDEUR
100p/m et moins	12'-06"	Canada (sauf Ontario)	4'-06"	6'-00"	6'-00"
125p/m	12'-06"	Ontario	5'-00"		
150p/m	12'-06"				

GRUPE NODDEM INC. SE RÉSERVE LE DROIT DE
MODIFIER LES SPÉCIFICATIONS SANS PRÉAVIS.

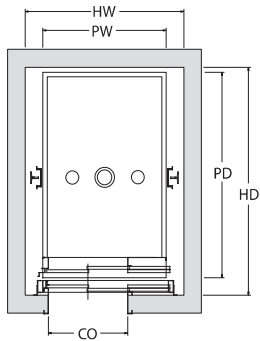

Avec forage
Type hôpital
Entrée avant

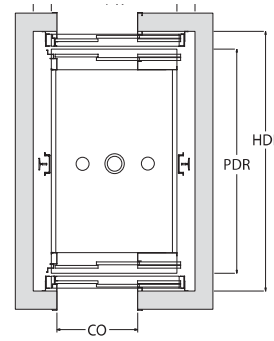

Avec forage
Type hôpital
Entrée avant et arrière

CAPACITÉ (LBS)	PUITS		CABINE INTÉRIEURE		AV/AR	TYPE D'ENTRÉE	LARGEUR DE L'ENTRÉE
	LARGEUR	PROFONDEUR	LARGEUR	PROFONDEUR			
2500	6'-02"	8'-05"	4'-6"	6'-08"	A	LDV	3'-00"
2500	6'-02"	9'-06"	4'-6"	6'-08"	A/R	LDV	3'-00"
3000	6'-08"	8'-05"	5'-00"	6'-08"	A	LDV	3'-00"
3000	6'-08"	9'-06"	5'-00"	6'-08"	A/R	LDV	3'-00"
4000	7'-04"	9'-08"	5'-04"	7'-11"	A	LDV	4'-00"
4000	7'-04"	10'-9 1/4"	5'-04"	7'-11 3/4"	A/R	LDV	4'-00"
5000	8'-01"	10'-03"	5'-11"	8'-06"	A	LDV	4'-00"
5000	8'-01"	11'-4 1/4"	5'-11"	8'-6 3/4"	A/R	LDV	4'-00"

SURPLOMB VITESSE (PI/MIN.)	SURPLOMB	PROFONDEUR DE LA FOSSE		SALLE DES MACHINES	
		ENDROIT	PROFONDEUR	LARGEUR	PROFONDEUR
100p/m et moins	12'-06"	Canada (sauf Ontario)	4'-06"	6'-00"	6'-00"
125p/m	12'-06"	Ontario	5'-00"		
150p/m	12'-06"				

GRUPE NODDEM INC. SE RÉSERVE LE DROIT DE
MODIFIER LES SPÉCIFICATIONS SANS PRÉAVIS.

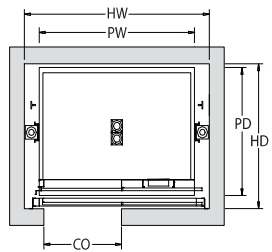

Sans forage, double cylindre à action directe
Type passager
Entrée avant

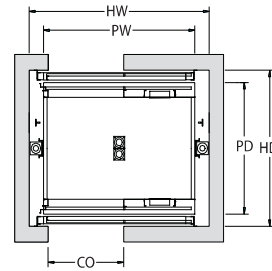
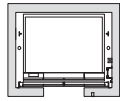

Sans forage, double cylindre à action directe
Type passager
Entrée avant et arrière

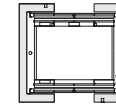

CAPACITÉ (LBS)	PUITS		CABINE INTÉRIEURE		AV/AR	TYPE D'ENTRÉE	LARGEUR DE L'ENTRÉE
	LARGEUR	PROFONDEUR	LARGEUR	PROFONDEUR			
2100	7'-04"	5'-09"	5'-08"	4'-03"	A	LSV	3'-00"
2100	7'-04"	6'-7 1/4"	5'-08"	4'-3 3/4"	A/R	LSV	3'-00"
2500	8'-04"	5'-09"	6'-10"	4'-03"	A	LSV, OC	3'-06"
2500	8'-04"	6'-7 1/4"	6'-10"	4'-3 3/4"	A/R	LSV, OC	3'-06"
3000	8'-04"	6'-03"	6'-10"	4'-09"	A	LSV, OC	3'-06"
3000	8'-04"	7'-1 1/4"	6'-10"	4'-9 3/4"	A/R	LSV, OC	3'-06"
3500	8'-04"	6'-11"	6'-10"	5'-05"	A	LSV, OC	3'-06"
3500	8'-04"	7'-9 1/4"	6'-10"	5'-5 3/4"	A/R	LSV, OC	3'-06"
4000	9'-04"	6'-11"	7'-08"	5'-05"	A	OC	4'-00"
4000	9'-04"	7'-9 1/4"	7'-08"	5'-5 3/4"	A/R	OC	4'-00"

SURPLOMB		PROFONDEUR DE LA FOSSE		SALLE DES MACHINES	
VITESSE (PI/MIN.)	SURPLOMB	ENDROIT	PROFONDEUR	LARGEUR	PROFONDEUR
100p/m et moins	à déterminer	Canada (sauf Ontario)	4'-00"	6'-00"	6'-00"
125p/m	à déterminer	Ontario	5'-00"		
150p/m	à déterminer				

GRUPE NODDEM INC. SE RÉSERVE LE DROIT DE
MODIFIER LES SPÉCIFICATIONS SANS PRÉAVIS.

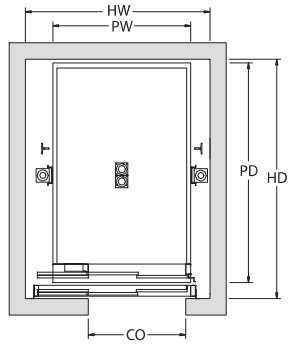

Sans forage, double cylindre à action directe
Type hôpital
Entrée avant

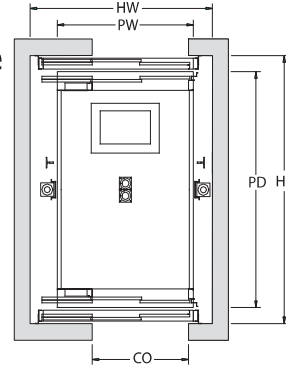

Sans forage, double cylindre à action directe
Type hôpital
Entrée avant et arrière

CAPACITÉ (LBS)	PUITS		CABINE INTÉRIEURE		AV/AR	TYPE D'ENTRÉE	LARGEUR DE L'ENTRÉE
	LARGEUR	PROFONDEUR	LARGEUR	PROFONDEUR			
2500	6'-04"	8'-05"	4'-04"	6'-08"	A	LDV	3'-00"
2500	6'-04"	9'-06"	4'-04"	6'-08"	A/R	LDV	3'-00"
3000	6'-10"	8'-05"	5'-00"	6'-08"	A	LDV	3'-00"
3000	6'-10"	9'-06"	5'-00"	6'-08"	A/R	LDV	3'-00"
4000	7'-07"	9'-08"	5'-04"	7'-11"	A	LDV	4'-00"
4000	7'-07"	10'-9 1/4"	5'-04"	7'-11 3/4"	A/R	LDV	4'-00"
5000	8'-04"	10'-03"	5'-11"	8'-06"	A	LDV	4'-00"
5000	8'-04"	11'-4 1/4"	5'-11"	8'-6 3/4"	A/R	LDV	4'-00"

SURPLOMB		PROFONDEUR DE LA FOSSE		SALLE DES MACHINES	
VITESSE (PI/MIN.)	SURPLOMB	ENDROIT	PROFONDEUR	LARGEUR	PROFONDEUR
100p/m et moins	selon le trajet	Canada (sauf Ontario)	5'-00"	6'-00"	6'-00"
125p/m	selon le trajet	Ontario	5'-00"		
150p/m	selon le trajet				

GRUPE NODDEM INC. SE RÉSERVE LE DROIT DE
MODIFIER LES SPÉCIFICATIONS SANS PRÉAVIS.

PASSAGER TWIN-JACK À CÂBLE TE

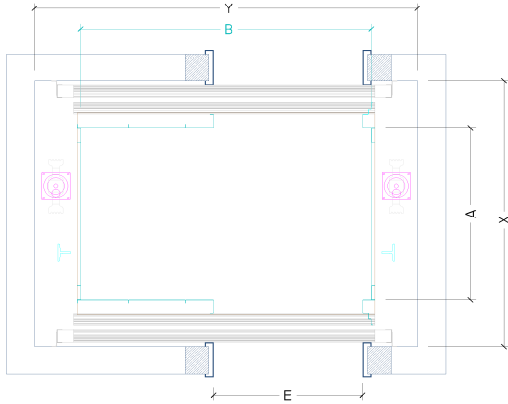

PASSAGER TWIN-JACK À CÂBLE FE

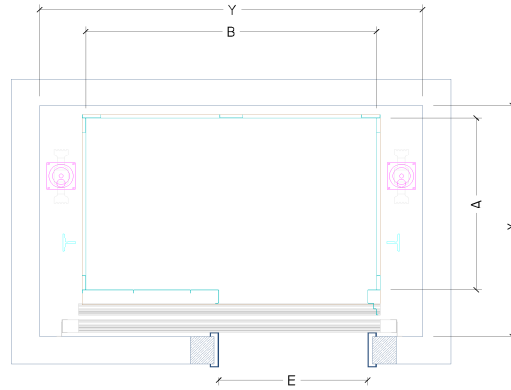

CAPACITÉ (LBS)	PUITS		CABINE INTÉRIEURE		AV/AR	TYPE D'ENTRÉE	LARGEUR DE L'ENTRÉE
	LARGEUR	PROFONDEUR	LARGEUR	PROFONDEUR			
2500	9'-00"	5'-09"	6'-10"	4'-03"	A	LSV, OC	3'-06"
2500	9'-00"	6'-7 1/4"	6'-10"	4'-3 3/4"	A/R	LSV, OC	3'-06"
3000	9'-00"	6'-03"	6'-10"	4'-09"	A	LSV, OC	3'-06"
3000	9'-00"	7'-1 1/4"	6'-10"	4'-9 3/4"	A/R	LSV, OC	3'-06"
4000	9'-04"	6'-11"	6'-10"	5'-05"	A	LSV, OC	3'-06"
4000	9'-04"	7'-9 1/4"	6'-10"	5'-5 3/4"	A/R	LSV, OC	3'-06"
5000	10'-04"	6'-11"	7'-08"	5'-05"	A	OC	4'-00"
5000	10'-04"	7'-9 1/4"	7'-08"	5'-5 3/4"	A/R	OC	4'-00"

ET TOUTES LES GRANDEURS NON MENTIONNÉES.

LES GRANDEURS DE PUIITS PEUVENT VARIER , LE SURPLOMB CHANGER SELON LA HAUTEUR CABINE.

SURPLOMB		PROFONDEUR DE LA FOSSE		SALLE DES MACHINES	
VITESSE (PI/MIN.)	SURPLOMB	ENDROIT	PROFONDEUR	LARGEUR	PROFONDEUR
100p/m et moins	150"	Canada	5'-00"	6'-00"	6'-00"
125p/m	150"	Ontario	5'-00"		
150p/m	150"				

GRUPE NODDEM INC. SE RÉSERVE LE DROIT DE MODIFIER LES SPÉCIFICATIONS SANS PRÉAVIS.

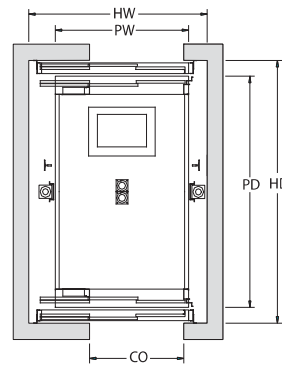
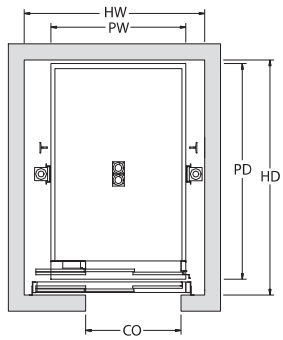

CAPACITÉ (LBS)	PUITS		CABINE INTÉRIEURE		AV/AR	TYPE D'ENTRÉE	LARGEUR DE L'ENTRÉE
	LARGEUR	PROFONDEUR	LARGEUR	PROFONDEUR			
2500	6'-07"	8'-05"	4'-04"	6'-08"	A	LDV	3'-00"
2500	6'-07"	9'-06"	4'-04"	6'-08"	A/R	LDV	3'-00"
3000	7'-01"	8'-05"	5'-00"	6'-08"	A	LDV	3'-00"
3000	7'-01"	9'-06"	5'-00"	6'-08"	A/R	LDV	3'-00"
4000	7'-05"	9'-08"	5'-04"	7'-11"	A	LDV	4'-00"
4000	7'-05"	10'-9 1/4"	5'-04"	7'-11 3/4"	A/R	LDV	4'-00"
5000	8'-05"	10'-03"	5'-11"	8'-06"	A	LDV	4'-00"
5000	8'-05"	11'-4 1/4"	5'-11"	8'-6 3/4"	A/R	LDV	4'-00"
SURPLOMB		PROFONDEUR DE LA FOSSE		SALLE DES MACHINES			
VITESSE (PI/MIN.)	SURPLOMB	ENDROIT	PROFONDEUR	LARGEUR	PROFONDEUR		
100p/m et moins	150"	Canada (sauf Ontario)	4'-00"	6'-00"	6'-00"		
125p/m	150"	Ontario	5'-00"				
150p/m	150"						

ET TOUTES LES GRANDEURS
NON MENTIONNÉES.

LES GRANDEURS DE PUIITS PEUVENT
VARIER , LE SURPLOMB CHANGER
SELON LA HAUTEUR CABINE.

GRUPE NODDEM INC. SE RÉSERVE LE DROIT DE
MODIFIER LES SPÉCIFICATIONS SANS PRÉAVIS.